

Datenblatt

ER SSI

Magnetostriktive Lineare Positionssensoren

- Kompakte Bauform
- Betriebstemperatur bis +75 °C
- Ideal für flexible Montage

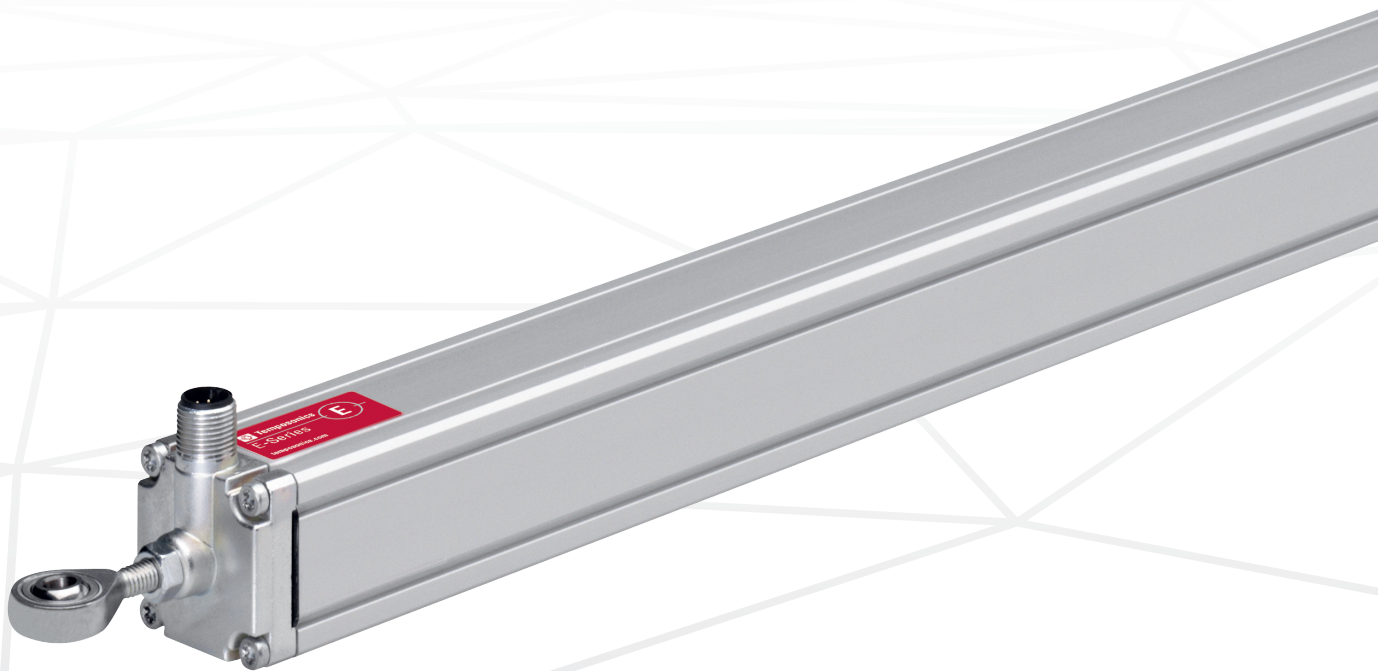

MESSVERFAHREN

Die absoluten, linearen Positionssensoren von Temposonics basieren auf der firmeneigenen proprietären, magnetostruktiven Technologie und erfassen Positionen zuverlässig und präzise.

Jeder der robusten Temposonics Positionssensoren besteht aus einem ferromagnetischen Wellenleiter, einem Positionsmagneten, einem Torsions-Impulswandler und Sensorelektronik zur Signalaufbereitung. Der Magnet, der am bewegten Maschinenteil befestigt ist, erzeugt an seiner jeweiligen Position ein Magnetfeld auf dem Wellenleiter. Zur Positionsbestimmung wird ein kurzer Stromimpuls in den Wellenleiter geleitet, welcher ein radiales Magnetfeld erzeugt. Die kurzzeitige Interaktion beider Magnetfelder löst einen Torsionsimpuls aus, der den Wellenleiter entlangläuft. Wenn die Ultraschallwelle das Ende des Wellenleiters erreicht, wird sie in ein elektrisches Signal umgewandelt. Die Geschwindigkeit, mit der sich die Welle ausbreitet, ist bekannt. Daher lässt sich anhand der Zeit, die zwischen dem Auslösen des Stromimpulses und dem Empfang des Rücksignals vergeht, eine exakte, lineare Positionsmessung bestimmen. So entsteht ein zuverlässiges Positionsmesssystem mit hoher Genauigkeit und Wiederholbarkeit.



Abb. 1: Laufzeit-basiertes magnetostruktives Positionsmessprinzip

ER SENSOR

Robust, berührungslos und verschleißfrei – Temposonics Positionssensoren sind äußerst langlebig und liefern beste Messergebnisse im rauen Umfeld von Industrieapplikationen. Die hohe Qualität des von Temposonics hergestellten Wellenleiters stellt die Grundlage für präzise Messungen dar.

Der Temposonics® ER hat ein Aluminiumzylindergehäuse mit Schubstange zur Positionsmessung. Im Inneren befindet sich der Positionsmagnet geschützt am Ende der stabilen und ausfahrbaren Schubstange und dem Sensorelektronikgehäuse. Mit dem Zubehör in Form von Glenkköpfen lässt sich der Sensor am beweglichen Maschinenteil flexibel in jede Richtung montieren. Einsatzgebiete sind die Druck- und Papierindustrie, Werkzeugmaschinen, Kunststoffindustrie und Steuerungssysteme.

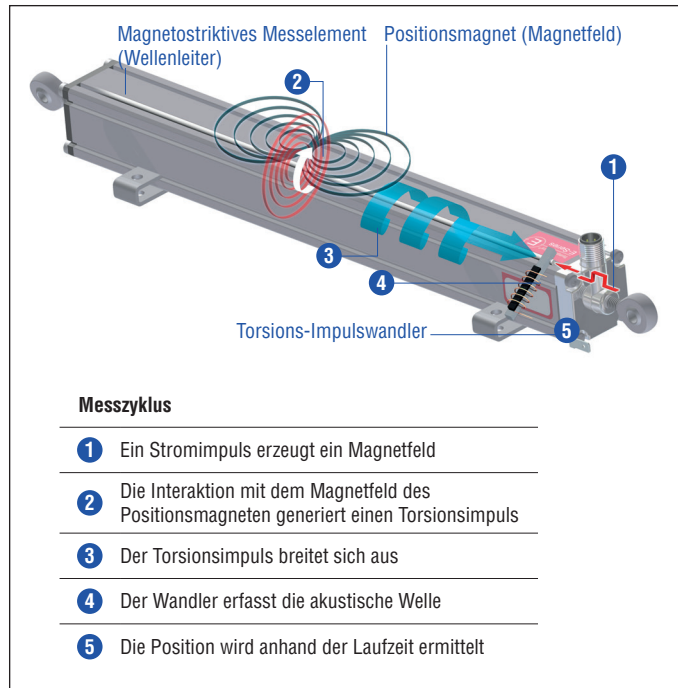

Abb. 2: Typisches Anwendungsbeispiel: Papierindustrie

TECHNISCHE DATEN

Ausgang						
Schnittstelle	SSI (Synchron Serielles Interface)					
Datenformat	Binär oder Gray					
Datenlänge	24, 25 bit					
Datenübertragungsrate	70 kBaud*...1 MBaud, abhängig von der Kabellänge:					
	Kabellänge	< 3 m	< 50 m	< 100 m	< 200 m	< 400 m
	Baudrate	1,0 MBd	< 400 kBd	< 300 kBd	< 200 kBd	< 100 kBd
Messgröße	Position					
Messwerte						
Auflösung	20 µm, 50 µm oder 100 µm					
Zykluszeit	Messlänge	300 mm	750 mm	1000 mm	2000 mm	
	Messrate	3,7 kHz	3,0 kHz	2,3 kHz	1,2 kHz	
Linearität	≤ ±0,02 % F.S. (Minimum ±60 µm)					
Messwiederholgenauigkeit	≤ ±0,005 % F.S. (Minimum ±20 µm)					
Betriebsbedingungen						
Betriebstemperatur	-40...+75 °C					
Feuchte	90 % relative Feuchte, keine Betauung					
Schutzart ^{1,2}	IP67 (Stecker fachgerecht montiert)					
Schockprüfung	100 g (Einzelschock) IEC Standard 60068-2-27					
Vibrationsprüfung	5 g / 10...2000 Hz IEC Standard 60068-2-6 (ausgenommen Resonanzstellen)					
EMV-Prüfung	Elektromagnetische Störaussendung gemäß EN 61000-6-3					
	Elektromagnetische Störfestigkeit gemäß EN 61000-6-2 Der Sensor entspricht den EG-Richtlinien und ist  gekennzeichnet.					
Magnetverfahrgeschwindigkeit	≤ 5 m/s					
Design / Material						
Sensorelektronikgehäuse	Aluminium					
Schubstange	Aluminium					
Messlänge	50...1500 mm					
Mechanische Montage						
Einbaulage	Beliebig					
Montagehinweis	Beachten Sie hierzu die technischen Zeichnungen und die Kurzanleitung (Dokumentenummer: 551684)					
Elektrischer Anschluss						
Anschlussart	M12 (8 pol.) Gerätestecker					
Betriebsspannung	+24 VDC (-15 / +20 %); Die UL-Kennzeichnung erfordert ein zugelassenes Netzteil mit Energiebegrenzung (UL 61010-1) oder mit Class 2 gemäß National Electric Code (USA) / Canadian Electric Code.					
Restwelligkeit	≤ 0,28 V _{pp}					
Stromaufnahme	Typ. 90 mA					
Spannungsfestigkeit	500 VDC (0 V gegen Gehäuse)					
Verpolungsschutz	Bis -30 VDC					
Überspannungsschutz	Bis 36 VDC					

*/ Mit Standard-Monoflop von 16 µs.

1/ Die UL-Kennzeichnung erstreckt sich nicht auf die Schutzart.

2/ Die Schutzart IP67 gilt nur für das Sensorelektronikgehäuse, da Wasser und Staub in das Profil eindringen können.

TECHNISCHE ZEICHNUNG





Abb. 3: Temposonics® ER

ANSCHLUSSBELEGUNG

D84		
Signal + Spannungsversorgung		
M12 Gerätestecker (A-codiert)	Pin	Funktion
<p>Sicht auf Sensor</p>	1	Takt (+)
	2	Takt (-)
	3	Daten (+)
	4	Daten (-)
	5	Nicht belegt
	6	Nicht belegt
	7	+24 VDC (-15 / +20 %)
	8	DC Ground (0 V)

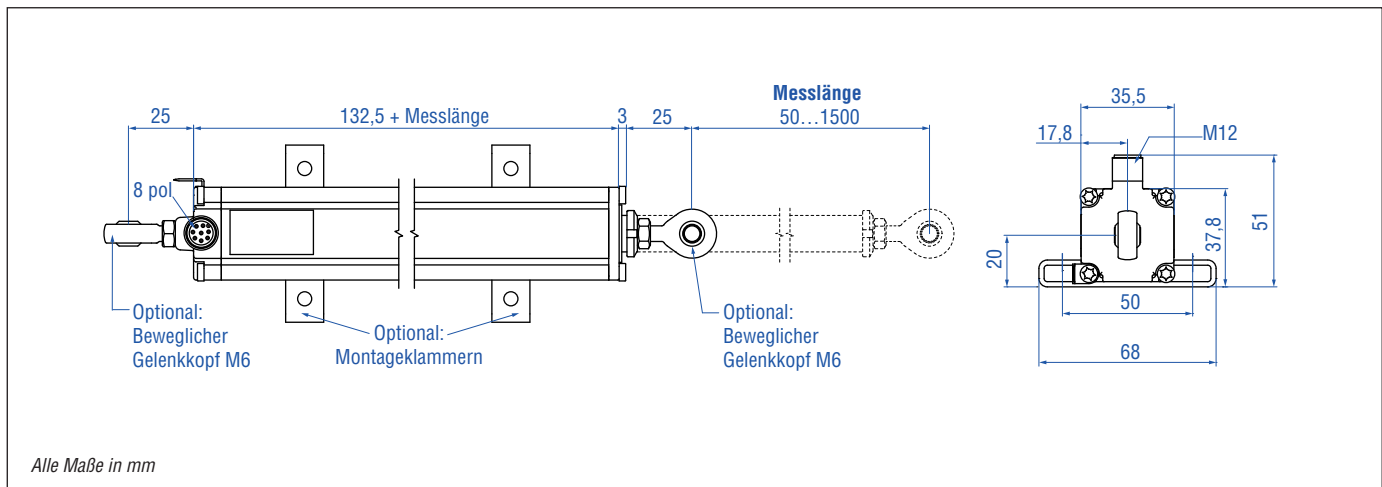
Abb. 4: Anschlussbelegung D84

GÄNGIGES ZUBEHÖR – Weiteres Zubehör siehe [Broschüre](#)  [551444](#)

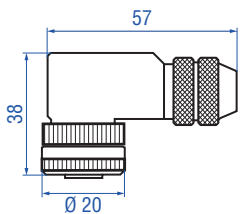
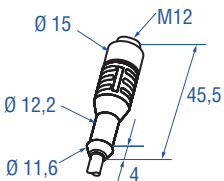
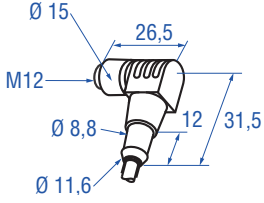
Kabelsteckverbinder ³		Kabelsets	
			
<p>M12 A-codierte Buchse (8 pol.), gerade Artikelnr. 370 694</p>	<p>M12 A-codierte Buchse (8 pol.), gewinkelt Artikelnr. 370 699</p>	<p>Kabel mit M12 A-codierter Buchse (8 pol.), gerade – offenes Kabelende Artikelnr. 370 674</p>	<p>Kabel mit M12 A-codierter Buchse (8 pol.), gewinkelt – offenes Kabelende Artikelnr. 370 676</p>
<p>Gehäuse: GD-ZnAL Anschlussart: Schraubanschluss Kontakteinsatz: CuZn Kabel Ø: 4...9 mm Ader: 0,75 mm² Betriebstemperatur: -25...+90 °C Schutzart: IP67 (fachgerecht montiert) Anzugsmoment: 0,6 Nm</p>	<p>Gehäuse: GD-ZnAL Anschlussart: Schraubanschluss Kontakteinsatz: CuZn Kabel Ø: 6...8 mm Ader: 0,5 mm² Betriebstemperatur: -25...+85 °C Schutzart: IP67 (fachgerecht montiert) Anzugsmoment: 0,6 Nm</p>	<p>Material: PUR-Ummantelung; schwarz Eigenschaft: Geschirmt Kabellänge: 5 m Schutzart: IP67, IP69K (fachgerecht montiert) Betriebstemperatur: -25...+80 °C</p>	<p>Eigenschaft: Geschirmt Kabellänge: 5 m Schutzart: IP67 (fachgerecht montiert)</p>

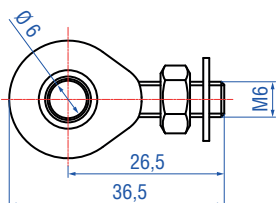
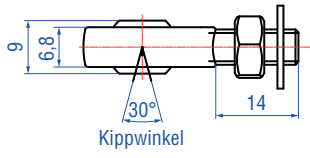
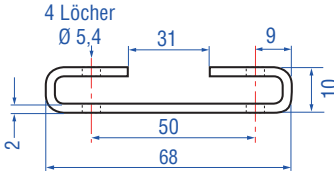
Gelenkkopf	Montageklammer
 	
<p>Gelenkkopf mit M6-Außengewinde Artikelnr. 254 210</p>	<p>Montageklammer Artikelnr. 403 508</p>
<p>Material: Galvanisierter Stahl</p>	<p>Material: Edelstahl 1.4301 / 1.4305 (AISI 304 / 303)</p>

³/ Beachten Sie die Montagehinweise des Herstellers
 Alle Maße in mm

BESTELLSCHLÜSSEL

1	2	3	4	5	6	7	8	9	10	11	12	13	14	15	16	17	18	19
E	R	M					M	D	8	4	1	S				1	0	0
a		b	c					d			e	f						

a	Bauform
E R	Aluminiumzylinder mit Schubstange

b	Design
M	Schubstange mit Innengewinde M6

c	Messlänge
X X X X M	0050...1500 mm
	Standard Messlänge (mm)*
	Bestellschritte
50 ... 500 mm	25 mm
500...1500 mm	50 mm

d	Anschlussart
D 8 4	M12 (8 pol.) Gerätestecker

e	Betriebsspannung
1	+24 VDC (-15 / +20 %)

f	Ausgang
S	(14) (15) (16) (17) (18) (19)= Synchron Serielles Interface
	Datenlänge (Feld Nr. 14)
1	25 bit
2	24 bit
	Codierung (Feld Nr. 15)
B	Binär
G	Gray
	Auflösung (Feld Nr. 16)
3	0,05 mm
4	0,1 mm
5	0,02 mm
	Ausführung (Feld Nr. 17)
1	Standard
	Option (Feld Nr. 18 und 19)
0 0	Messrichtung vorwärts

LIEFERUMFANG



- Sensor
 - Montagezubehör je nach Anwendung wählen:
 - 1 oder 2 Gelenkköpfe M6 oder / und
 - 2 Montageklammern bis 1250 mm, 3 Montageklammern für 1500 mm Messlänge
- Zubehör separat bestellen.

Betriebsanleitungen, Software & 3D Modelle finden Sie unter: www.temposonics.com

* / Neben den Standardmesslängen weitere Längen in 5 mm-Schritten erhältlich.

Einige bevorzugte Messlängen sind möglicherweise mit einer schnelleren Lieferzeit erhältlich. Kontaktieren Sie MTS Sensors für weitere Informationen.



Temposonics

AN AMPHENOL COMPANY

USA
Temposonics, LLC
Americas & APAC Region
3001 Sheldon Drive
Cary, N.C. 27513
Telefon: +1 919 677-0100
E-Mail: info.us@temposonics.com

DEUTSCHLAND
Temposonics GmbH & Co. KG
EMEA Region & India
Auf dem Schüffel 9
58513 Lüdenscheid
Telefon: +49 2351 9587-0
E-Mail: info.de@temposonics.com

ITALIEN
Zweigstelle
Telefon: +39 030 988 3819
E-Mail: info.it@temposonics.com

FRANKREICH
Zweigstelle
Telefon: +33 6 14 060 728
E-Mail: info.fr@temposonics.com

UK
Zweigstelle
Telefon: +44 79 21 83 05 86
E-Mail: info.uk@temposonics.com

SKANDINAVIEN
Zweigstelle
Telefon: + 46 70 29 91 281
E-Mail: info.sca@temposonics.com

CHINA
Zweigstelle
Telefon: +86 21 2415 1000 / 2415 1001
E-Mail: info.cn@temposonics.com

JAPAN
Zweigstelle
Telefon: +81 3 6416 1063
E-Mail: info.jp@temposonics.com

Dokumentennummer:

551342 Revision C (DE) 05/2026

UK
CA **CE**

UL
US

temposonics.com

© 2021 Temposonics, LLC - alle Rechte vorbehalten. Temposonics, LLC und Temposonics GmbH & Co. KG sind Tochtergesellschaften der Amphenol Corporation. Mit Ausnahme von Marken Dritter, die in diesem Dokument genannt werden, können die verwendeten Firmennamen und Produktnamen eingetragene Marken oder nicht eingetragene Marken von Temposonics, LLC oder Temposonics GmbH & Co. KG sein. Detaillierte Informationen über die Markenrechte finden Sie unter www.temposonics.com/de/markeneigentum.